



TWIN EAGLES



DOMETIC

# REFRIGERATION OUTDOOR FRIDGE

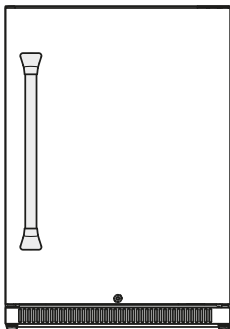
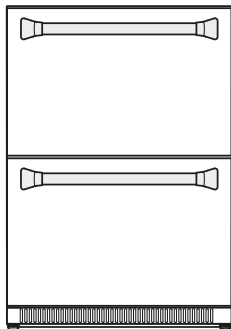

TE 24D , TE 24F

EN

**Refrigerator**

Short Installation and Operating Manual..... 17

ES

**Nevera**

Guía breve de instalación y funcionamiento..... 29

FR

**Réfrigérateur**

Bref manuel d'installation et d'utilisation..... 23

## Copyright

© 2025 Dometic Group. The visual appearance of the contents of this manual is protected by copyright and design law. The underlying technical design and the products contained herein may be protected by design, patent or pending patent. The trademarks mentioned in this manual belong to Dometic Sweden AB. All rights are reserved.

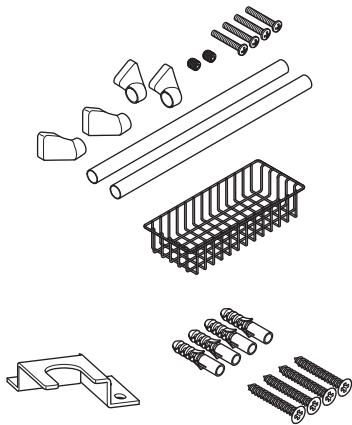
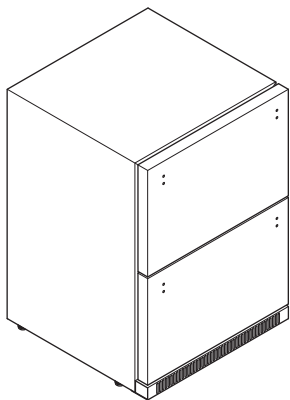
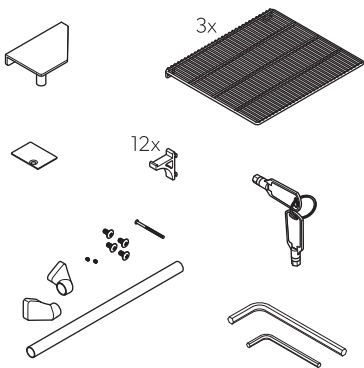
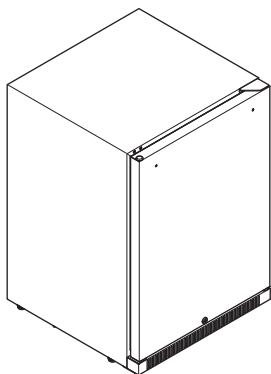
**1****TE 24D****2****TE 24F**

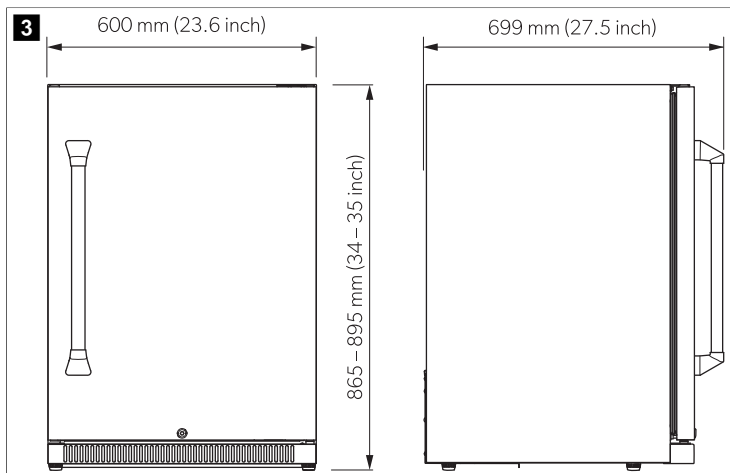

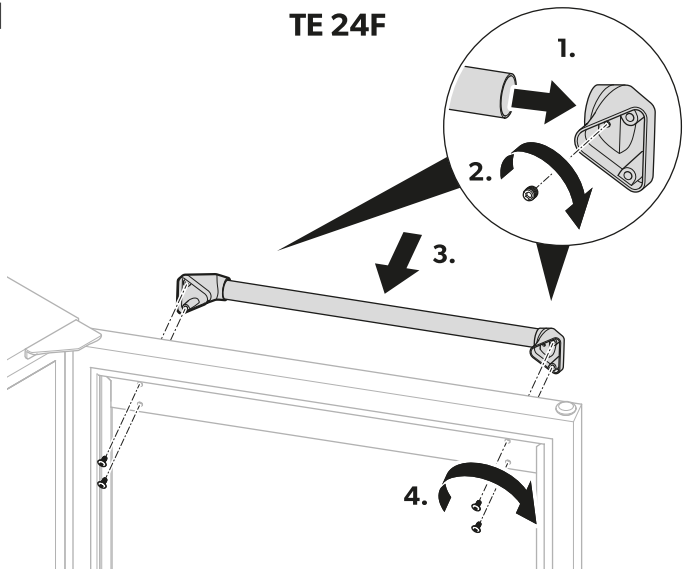
**4****TE 24F**

5

TE 24D

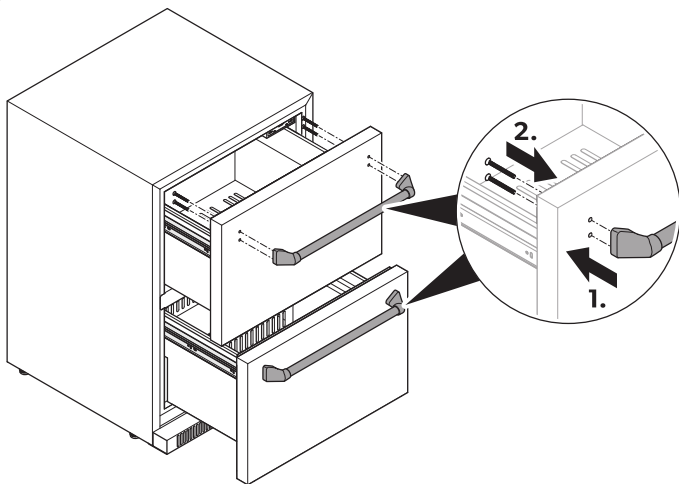

6

TE 24F

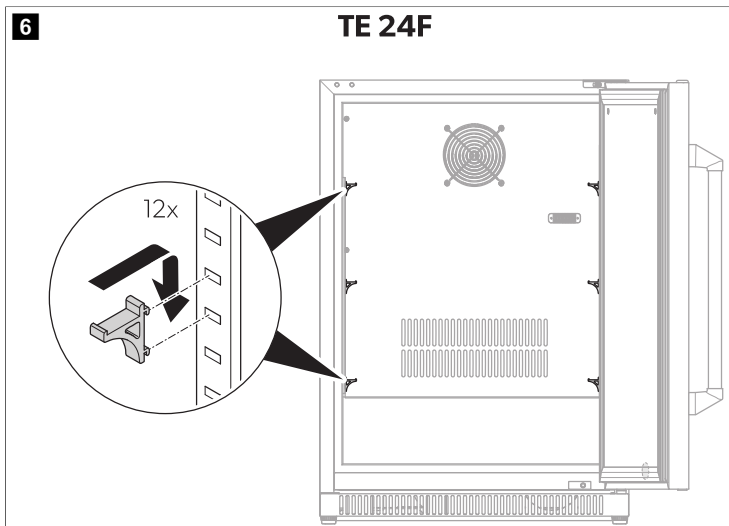

7

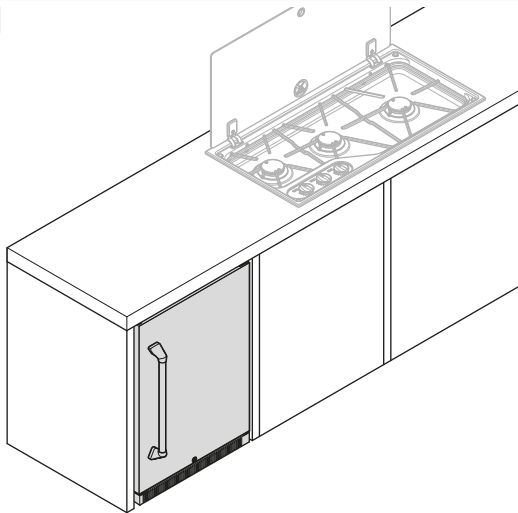

**8**

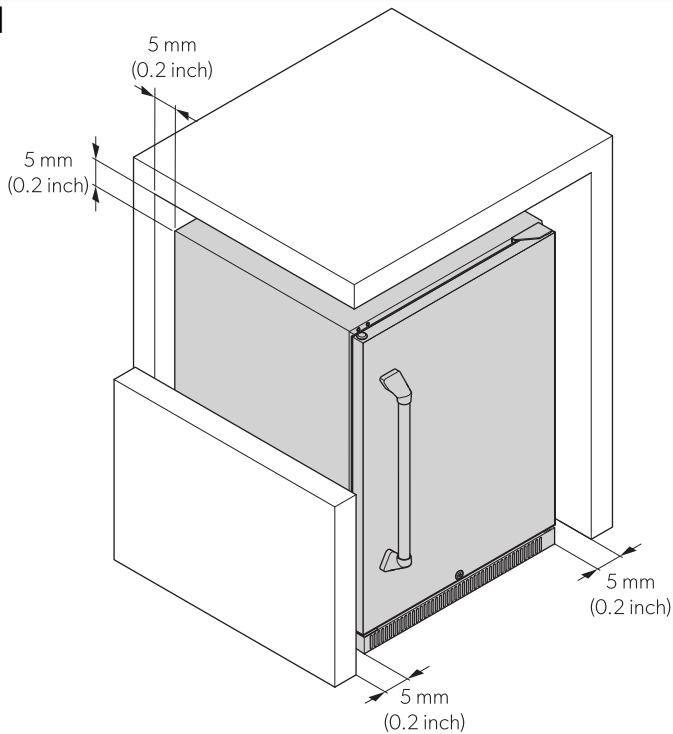

9

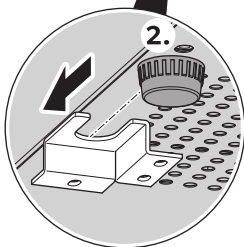
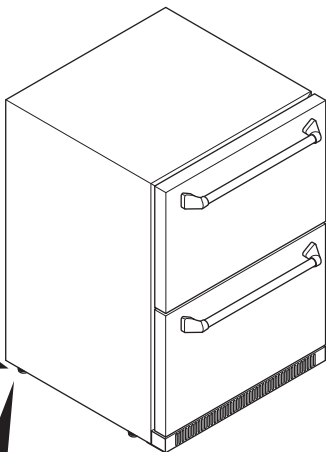
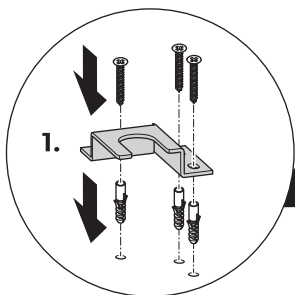

10

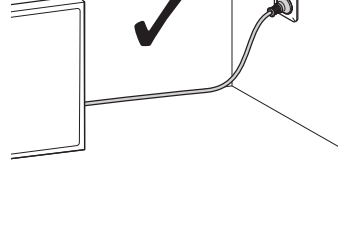
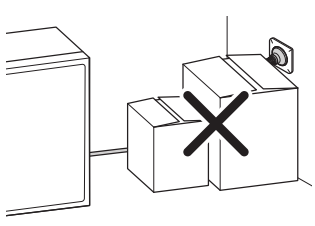
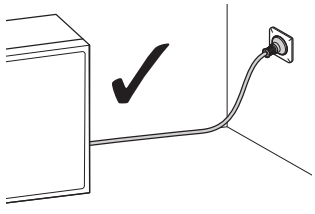
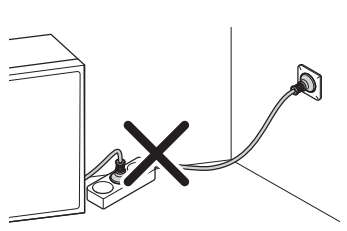
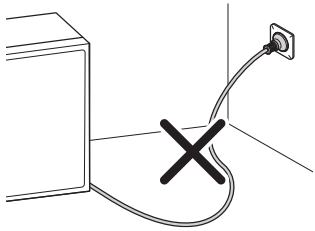
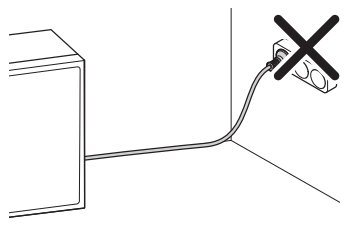
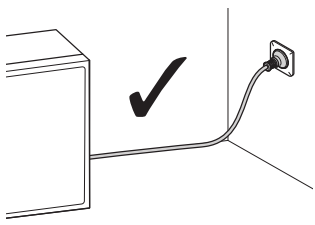

11

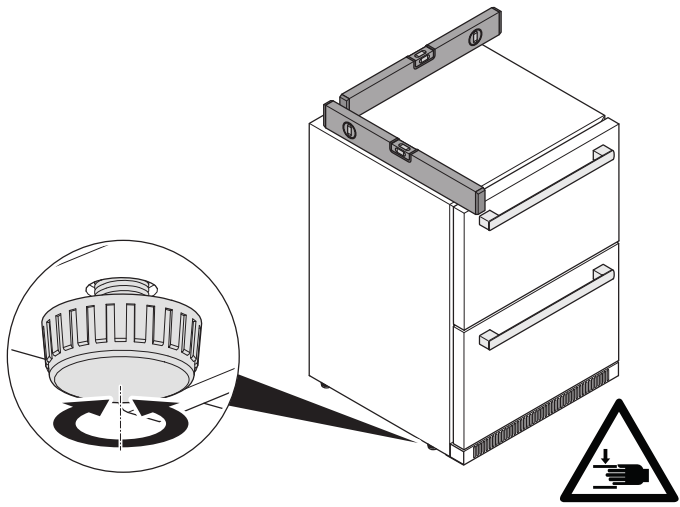

12

TE 24F

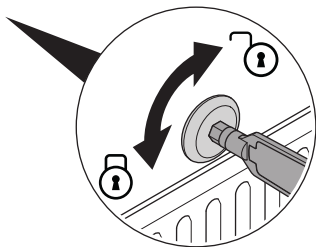
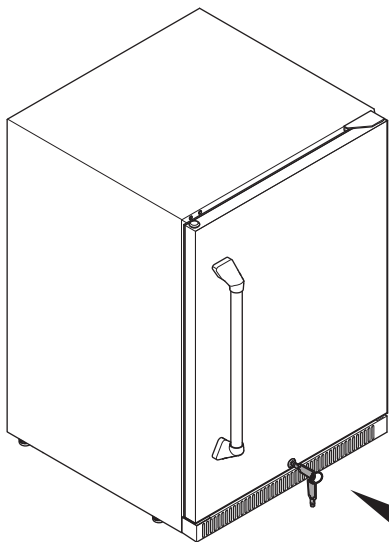

**13** 1.

110-120 V

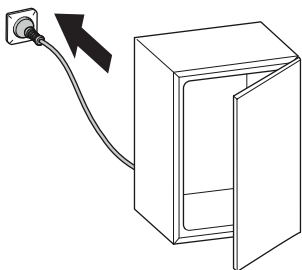

2.



6 s



**14**

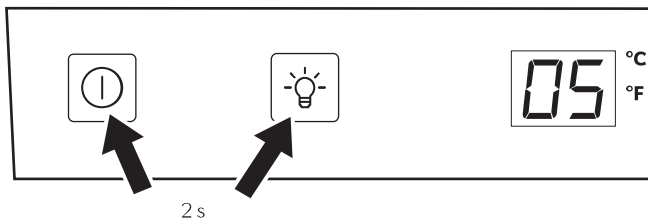

2 s

**15**

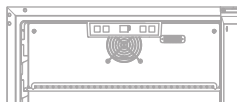
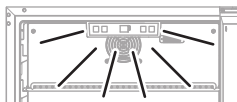

**16**

1.

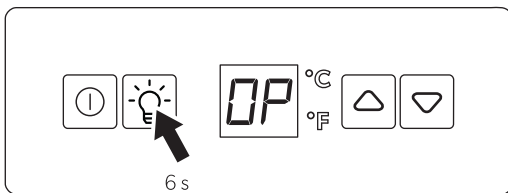

2.

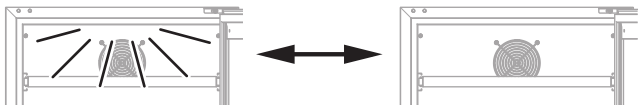

**17**

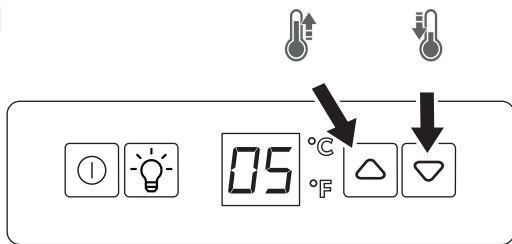

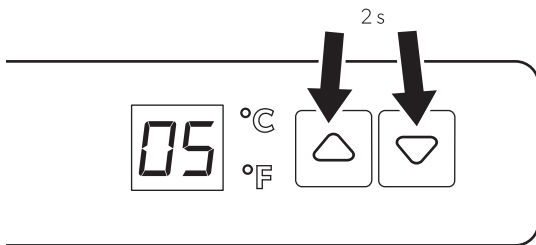
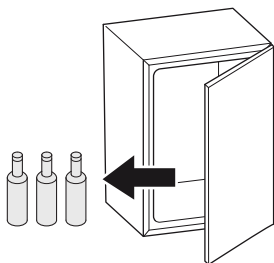
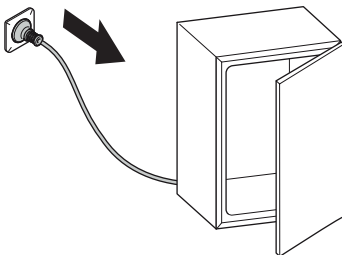
**18** $^{\circ}\text{C} \rightarrow ^{\circ}\text{F} / ^{\circ}\text{F} \rightarrow ^{\circ}\text{C}$ **19****1.****2.****3.**

# English

## 1 Important notes

Please read these instructions carefully and follow all instructions, guidelines, and warnings included in this product manual in order to ensure that you install, use, and maintain the product properly at all times. These instructions **MUST** stay with this product.

By using the product, you hereby confirm that you have read all instructions, guidelines, and warnings carefully and that you understand and agree to abide by the terms and conditions as set forth herein. You agree to use this product only for the intended purpose and application and in accordance with the instructions, guidelines, and warnings as set forth in this product manual as well as in accordance with all applicable laws and regulations. A failure to read and follow the instructions and warnings set forth herein may result in an injury to yourself and others, damage to your product or damage to other property in the vicinity. This product manual, including the instructions, guidelines, and warnings, and related documentation, may be subject to changes and updates. For up-to-date product information, please visit [documents.dometic.com](https://documents.dometic.com).

## 2 Related documents



Find the detailed installation and operating manual online on [qr.dometic.com/beiugW](https://qr.dometic.com/beiugW).

## 3 Safety instructions



### **WARNING! Electrocutation hazard**

Failure to obey these warnings could result in death or serious injury.

- > The device has to be installed by a qualified technician in accordance with the Dometic installation manual.
- > Do not operate the device if it is visibly damaged.
- > If this device's power cable is damaged, it must be replaced by the manufacturer, service agent or a similarly qualified -person in order to prevent safety hazards.
- > This device may only be repaired by qualified personnel. Inadequate repairs may cause serious hazards.
- > When positioning the device, ensure the supply cord is not trapped or damaged.
- > Do not locate multiple portable socket-outlets or portable power supplies at the rear of the device.
- > Plug the device to sockets that ensure proper connection especially when the device needs to be earthed.
- > Do not place flammable vapors and liquids near the device.



### **WARNING! Fire hazard**

Failure to obey these warnings could result in death or serious injury.

- > After installation, it must still be possible to disconnect the device from the power supply mains. This may be achieved by having the plug accessible or by incorporating a switch in the fixed wiring according to the wiring rules.

- > The refrigerant in the refrigerant circuit is highly flammable. In the event of any damage to the refrigerant circuit:
  - Switch off the device.
  - Avoid naked flames and sparks.
  - Air the room well.
- > For refrigerators with R600a refrigerant:
  - The refrigeration circuit contains a small quantity of an environmentally friendly but flammable refrigerant. It does not damage the ozone layer and does not increase the greenhouse effect. Any leaking refrigerant may ignite.
  - Do not use or store the refrigerator in confined spaces with none or minimal air flow.



#### **WARNING! Explosion hazard**

Failure to obey these warnings could result in death or serious injury.

Do not store any explosive substances, such as spray cans with propellants, in the device.



#### **WARNING! Health hazard**

Failure to obey these warnings could result in death or serious injury.

- > This device can be used by children aged from 8 years and above and persons with reduced physical, sensory or mental capabilities or lack of experience and knowledge if they have been given supervision or instruction concerning use of the device in a safe way and understand the hazards involved.
- > Children aged from 3 to 8 years allowed to load and unload the refrigerating device.
- > Children shall not play with the device.
- > Cleaning and user maintenance shall not be made by children without supervision.



#### **CAUTION! Risk of crushing**

Failure to obey these cautions could result in minor or moderate injury.

Do not put fingers into the hinge.



#### **CAUTION! Risk of injury**

Failure to obey these cautions could result in minor or moderate injury.

Lay the power cable so that no one can trip over it.



#### **NOTICE! Damage hazard**

- > Check that the voltage specification on the data plate is the same as that of the power supply.
- > The device is not suitable for storing substances which are caustic or contain solvents.
- > Keep the drainage outlet clean at all times.
- > Do not open the refrigerant circuit under any circumstances.
- > Only carry the device upright.
- > Do not place the device near open flames or other heat sources (heaters, direct sunlight, gas ovens, etc.).

## **Operating the device safely**



#### **DANGER! Electrocuting hazard**

Failure to obey these warnings will result in death or serious injury.

Do not touch exposed cables with your bare hands.



### **WARNING! Fire hazard**

Failure to obey these warnings could result in death or serious injury.

- > Keep the ventilation openings in the device enclosure or in the built-in structure clear of obstruction.
- > Do not use mechanical objects or other means to accelerate up the defrosting process other than those recommended by the manufacturer.
- > Do not damage the refrigerant circuit.
- > Do not use electrical devices in the compartments of the device unless they are recommended by the manufacturer for the purpose.



### **CAUTION! Electrocuting hazard**

Failure to obey these cautions could result in minor or moderate injury.

- > Before starting the device ensure that the power supply line and the plug are dry.
- > Disconnect the refrigerator from the power supply:
  - Before each cleaning and maintenance
  - After every use



### **CAUTION! Health hazard**

Failure to obey these cautions could result in minor or moderate injury.

- > Check if the cooling capacity of the device is suitable for the storage of the drinks to be cooled.
- > Store only closed and still sealed bottles in the device.
- > Opening the door for long periods can cause significant increase of the temperature in the compartments of the device. If the device is left empty for long periods:
  - Switch off the device.
  - Defrost the device.
  - Clean and dry the device.
  - Leave the door open to prevent mold developing within the device.



### **NOTICE! Damage hazard**

- > Never immerse the device in water.
- > Protect the device and the cable against heat and moisture.

## **4 Scope of delivery**

TE24D

 **Fig. 1** on page 3

TE24F

 **Fig. 2** on page 3

## **5 Intended use**

The refrigerator is intended to be used exclusively for the storage and temperature control of beverages. It is suitable as mobile outdoor built-in refrigerator.

This refrigerator is not intended to be used as a freestanding appliance.

The refrigerator is not suitable for:

- Freezing foodstuff

- Storing food
- Medicines and other medical products
- Installation in vehicles
- Installation on boats, yachts or ships
- Storing corrosive substances or substances that contain solvents
- Commercial or retail use

This refrigerator is only suitable for the intended purpose and application in accordance with these instructions.

This manual provides information that is necessary for proper installation and/or operation of the refrigerator. Poor installation and/or improper operating or maintenance will result in unsatisfactory performance and a possible failure.

This product is only suitable for the intended purpose and application in accordance with these instructions.

This manual provides information that is necessary for proper installation and/or operation of the product. Poor installation and/or improper operation or maintenance will result in unsatisfactory performance and a possible failure.

The manufacturer accepts no liability for any injury or damage to the product resulting from:

- Incorrect installation, assembly or connection, including excess voltage
- Incorrect maintenance or use of spare parts other than original spare parts provided by the manufacturer
- Alterations to the product without express permission from the manufacturer
- Use for purposes other than those described in this manual

Dometic reserves the right to change product appearance and product specifications.

## 6 Installation and operation

### Product dimension

> TE24F

 **Fig. 3** on page 4

### Mounting the handle



**NOTE** Let the device stand upright for 24 h before connecting it to the power supply.

> **TE24F** Mount the handle.

 **Fig. 4** on page 5

> **TE24D** Mount the handle.

 **Fig. 5** on page 6

### Inserting the shelf

> Insert the shelf support (TE 24F only):

 **Fig. 6** on page 7

### Set up

> Set up:

 **Fig. 7** on page 8

- > Observe the installation distances:

 **Fig. 8 on page 9**

- > Install anti-tip brackets:

 **Fig. 9 on page 10**

- > Connect:

 **Fig. 10 on page 11**

- > Adjust the feet:

 **Fig. 11 on page 12**

- > Lock/unlock the device (TE 24F only):

 **Fig. 12 on page 13**

## Switch on

- > Switch on:

 **Fig. 13 on page 14**

- > Lock/unlock the control panel :

 **Fig. 14 on page 14**

- > Switch the light on/off while keeping the door open:

 **Fig. 15 on page 14**

- > Switch the light on/off permanently :

 **Fig. 16 on page 15**

## Set the temperature

- > Set the temperature:

 **Fig. 17 on page 15**

- > Change the temperature unit:

 **Fig. 18 on page 16**

## Switch off

- > Switch off:

 **Fig. 19 on page 16**

## 7 Disposal



### **WARNING! Fire hazard**

- > The refrigerant is highly flammable. Do not open or damage the refrigerant circuit.
- > The insulation of the device contains an insulating gas (see data plate). Do not damage the insulation.



### **WARNING! Risk of child entrapment**

Before disposing of your old product:

- Dismantle the lid.



- Leave the baskets in place so that children may not easily climb inside.

Recycling packaging material: Place the packaging material in the appropriate recycling waste bins wherever possible.



Recycling products with non-replaceable batteries, rechargeable batteries, or light sources:

- Dispose the product in accordance with all applicable regulations.
- The product can be disposed free of charge.

# Français

## 1 Remarques importantes

Veillez lire et suivre attentivement l'ensemble des instructions, directives et avertissements figurant dans ce manuel afin d'installer, d'utiliser et d'entretenir le produit correctement à tout moment. Ces instructions DOIVENT rester avec le produit.

En utilisant ce produit, vous confirmez expressément avoir lu attentivement l'ensemble des instructions, directives et avertissements et que vous comprenez et acceptez de respecter les modalités et conditions énoncées dans le présent document. Vous acceptez d'utiliser ce produit uniquement pour l'usage et l'application prévus et conformément aux instructions, directives et avertissements figurant dans le présent manuel, ainsi qu'à toutes les lois et réglementations applicables. En cas de non-respect des instructions et avertissements figurant dans ce manuel, vous risquez de vous blesser ou de blesser d'autres personnes, d'endommager votre produit ou d'endommager d'autres biens à proximité. Le présent manuel produit, y compris les instructions, directives et avertissements, ainsi que la documentation associée peuvent faire l'objet de modifications et de mises à jour. Pour obtenir des informations actualisées sur le produit, consulter le site [documents.dometic.com](http://documents.dometic.com).

## 2 Documents associés



Vous trouverez les instructions de montage et de service détaillées en ligne sur [qr.dometic.com/beiugW](http://qr.dometic.com/beiugW).

## 3 Consignes de sécurité



### AVERTISSEMENT ! Risque d'électrocution

Le non-respect de ces mises en garde peut entraîner des blessures graves, voire mortelles.

- > L'appareil doit être installé par un technicien qualifié conformément aux instructions de montage Dometic.
- > Si l'appareil présente des dégâts visibles, ne le mettez pas en service.
- > Si le câble d'alimentation de l'appareil est endommagé, il doit être remplacé par le fabricant, un agent de service ou une personne de qualification similaire, afin d'éviter tout danger.
- > Seul un personnel qualifié est habilité à effectuer des réparations sur ce dispositif. Une réparation incorrecte peut entraîner de graves dangers.
- > Veillez à ne pas coincer ni endommager le cordon d'alimentation lors de la mise en place de l'appareil.
- > Ne placez pas de multiprises portables ou de blocs d'alimentation portables à l'arrière de l'appareil.
- > Branchez l'appareil sur des prises permettant un raccordement approprié, en particulier lorsque l'appareil doit être relié à la terre.
- > N'utilisez pas l'appareil à proximité de vapeurs ou de liquides inflammables.



### AVERTISSEMENT ! Risque d'incendie

Le non-respect de ces mises en garde peut entraîner des blessures graves, voire mortelles.

- > Après l'installation, il doit être possible de débrancher l'appareil du secteur. Pour ce faire, la prise de courant doit être accessible ou un interrupteur doit être ajouté dans le câblage fixe, conformément aux règles de câblage.

- > Le fluide frigorigène du circuit frigorifique s'enflamme facilement. En cas d'endommagement du circuit frigorifique :
  - Éteignez l'appareil.
  - Évitez toute flamme nue et/ou étincelle.
  - Aérez bien la pièce.
- > Pour les réfrigérateurs utilisant du liquide frigorigène R600a :
  - Le circuit frigorifique contient une faible quantité de fluide frigorigène écologique, mais inflammable. Il n'affecte pas la couche d'ozone et ne contribue pas à l'effet de serre. Une fuite de fluide frigorigène peut prendre feu.
  - N'utilisez ou ne stockez pas le réfrigérateur dans des espaces confinés avec une aération faible ou inexistante.



#### **AVERTISSEMENT ! Risque d'explosion**

Le non-respect de ces mises en garde peut entraîner des blessures graves, voire mortelles. Ne stockez aucune substance explosive comme p. ex. des aérosols contenant des agents propulseurs dans l'appareil.



#### **AVERTISSEMENT ! Risque pour la santé**

Le non-respect de ces mises en garde peut entraîner des blessures graves, voire mortelles.

- > Cet appareil peut être utilisé par des enfants âgés de 8 ans et plus et des personnes ayant des capacités physiques, sensorielles ou mentales réduites ou un manque d'expérience et de connaissances, s'ils sont sous surveillance ou ont reçu des instructions sur l'utilisation de l'appareil en toute sécurité et comprennent les risques impliqués.
- > Les enfants âgés de 3 à 8 ans sont autorisés à charger et décharger l'appareil de réfrigération.
- > Les enfants ne doivent pas jouer avec cet appareil.
- > Le nettoyage et l'entretien ne doivent pas être effectués par des enfants sans surveillance.



#### **ATTENTION ! Risque d'écrasement**

Le non-respect de ces mises en garde peut entraîner des blessures légères ou de gravité modérée. Ne mettez pas vos doigts dans la charnière.



#### **ATTENTION ! Risque de blessure**

Le non-respect de ces mises en garde peut entraîner des blessures légères ou de gravité modérée. Posez le câble d'alimentation de manière à ce que personne ne puisse trébucher dessus.



#### **AVIS ! Risque d'endommagement**

- > Vérifiez que la tension indiquée sur la plaque signalétique correspond à l'alimentation électrique dont vous disposez.
- > N'utilisez pas l'appareil pour le stockage de produits corrosifs ou de solvants.
- > Veillez à ce que l'ouverture d'évacuation soit toujours propre.
- > N'ouvrez jamais le circuit frigorifique.
- > Portez uniquement l'appareil en position verticale.
- > Ne placez pas l'appareil à proximité de flammes nues ou d'autres sources de chaleur (radiateurs, lumière du soleil, fours à gaz, etc.).

### **Consignes de sécurité concernant le fonctionnement de l'appareil**



#### **DANGER ! Risque d'électrocution**

Le non-respect de cette mise en garde entraînera des blessures graves, voire mortelles. Ne touchez pas les câbles dénudés à mains nues.



#### **AVERTISSEMENT ! Risque d'incendie**

Le non-respect de ces mises en garde peut entraîner des blessures graves, voire mortelles.

- > Veillez à ce que les orifices de ventilation situés sur le châssis de l'appareil ou dans la structure intégrée ne soient pas obstrués.
- > N'utilisez pas d'objets mécaniques ou d'autres moyens pour accélérer le processus de dégivrage, outre ceux recommandés par le fabricant.
- > N'endommagez pas le circuit frigorifique.
- > N'utilisez aucun appareil électrique dans les compartiments de l'appareil, sauf si leur usage est recommandé par le fabricant.



#### **ATTENTION ! Risque d'électrocution**

Le non-respect de ces mises en garde peut entraîner des blessures légères ou de gravité modérée.

- > Avant de mettre l'appareil en service, assurez-vous que la ligne d'alimentation électrique et le connecteur sont secs.
- > Coupez l'alimentation en courant du réfrigérateur :
  - Avant toute opération de nettoyage et d'entretien
  - Après chaque utilisation



#### **ATTENTION ! Risque pour la santé**

Le non-respect de ces mises en garde peut entraîner des blessures légères ou de gravité modérée.

- > Vérifiez si la capacité de refroidissement de l'appareil est adaptée au stockage des boissons à refroidir.
- > Stockez uniquement des bouteilles fermées et scellées dans l'appareil.
- > Une ouverture prolongée de la porte peut entraîner une augmentation significative de la température dans les compartiments de l'appareil. Si l'appareil est laissé vide pendant une longue période :
  - Éteignez l'appareil.
  - Dégivrez l'appareil.
  - Nettoyez et séchez l'appareil.
  - Laissez la porte ouverte pour éviter que des moisissures ne se développent dans l'appareil.



#### **AVIS ! Risque d'endommagement**

- > Ne plongez jamais l'appareil dans l'eau.
- > Tenez l'appareil et les câbles à l'abri de la chaleur et de l'humidité.

## **4 Contenu de la livraison**

TE24D

 **fig. 1** à la page 3

TE24F

 **fig. 2** à la page 3

## **5 Usage conforme**

Le réfrigérateur est exclusivement destiné au stockage et au contrôle de la température des boissons. Il est adapté à un usage mobile et encastré en extérieur.

Ce réfrigérateur n'est pas destiné à être utilisé comme appareil autonome.

Le réfrigérateur n'est pas adapté à ce qui suit :

- Congélation de denrées alimentaires
- Stockage d'aliments
- Médicaments et autres produits médicaux
- Installation dans les véhicules
- Installation sur des bateaux, des yachts ou des navires
- Le stockage de substances corrosives ou contenant des solvants
- Utilisation commerciale

Le réfrigérateur convient uniquement à l'usage et à l'application prévus, conformément au présent manuel d'instructions.

Ce manuel fournit les informations nécessaires à l'installation et/ou à l'utilisation correcte du réfrigérateur. Une installation, une utilisation ou un entretien inappropriés entraînera des performances insatisfaisantes et une éventuelle défaillance.

Ce produit convient uniquement à l'usage et à l'application prévus, conformément au présent manuel d'instructions.

Ce manuel fournit les informations nécessaires à l'installation et/ou à l'utilisation correcte du produit. Une installation, une utilisation ou un entretien inappropriés entraînera des performances insatisfaisantes et une éventuelle défaillance.

Le fabricant décline toute responsabilité en cas de blessure ou de dommage résultant :

- d'une installation, d'un montage ou d'un raccordement incorrect, y compris d'une surtension
- d'un entretien inadapté ou de l'utilisation de pièces de rechange autres que les pièces de rechange d'origine fournies par le fabricant
- de modifications apportées au produit sans autorisation explicite du fabricant
- d'usages différents de ceux décrits dans ce manuel

Dometic se réserve le droit de modifier l'apparence et les spécifications produit.

## 6 Installation et utilisation

### Dimensions du produit

> TE24F

 **fig. 3** à la page 4

### Montage de la poignée



**REMARQUE** Laissez l'appareil reposer à la verticale pendant 24 h avant de le raccorder à l'alimentation.

> **TE24F** Montez la poignée.

 **fig. 4** à la page 5

> **TE24D** Montez la poignée.

 **fig. 5** à la page 6

## Insertion de la grille

- > Insérez le support de clayette (TE 24F uniquement) :

 **fig. 6 à la page 7**

## Installation

- > Installation :

 **fig. 7 à la page 8**

- > Respect des distances d'installation :

 **fig. 8 à la page 9**

- > Installation des supports anti-basculement :

 **fig. 9 à la page 10**

- > Connexion :

 **fig. 10 à la page 11**

- > Ajustement des pieds :

 **fig. 11 à la page 12**

- > Verrouillez/déverrouillez l'appareil (TE 24F uniquement) :

 **fig. 12 à la page 13**

## Allumer

- > Mise en marche :

 **fig. 13 à la page 14**

- > Verrouillez/déverrouillez le panneau de commande :

 **fig. 14 à la page 14**

- > Allumage/extinction de l'éclairage lorsque la porte est ouverte :

 **fig. 15 à la page 14**

- > Allumez/éteignez l'éclairage de façon permanente :

 **fig. 16 à la page 15**

## Régler la température

- > Régler la température :

 **fig. 17 à la page 15**

- > Modification de l'unité de température :

 **fig. 18 à la page 16**

## Arrêt

- > Arrêt :

 **fig. 19 à la page 16**

## 7 Mise au rebut



### **AVERTISSEMENT ! Risque d'incendie**

- > Le réfrigérant est hautement inflammable. N'ouvrez ou n'endommagez en aucun cas le circuit frigorifique.
- > L'isolation de l'appareil comporte un gaz isolant (voir la plaque signalétique). N'endommagez pas l'isolation.



### **AVERTISSEMENT ! Risque d'enfermement d'enfant**

Avant de mettre au rebut votre ancien produit :

- Démontez le couvercle.
- Laissez les paniers en place afin que les enfants ne puissent pas entrer facilement dans l'appareil.



Recyclage des emballages : Dans la mesure du possible, veuillez éliminer les emballages dans les conteneurs de déchets recyclables prévus à cet effet.



Recyclage des produits contenant des piles non remplaçables, des batteries ou des sources lumineuses rechargeables :

- Mettez le produit au rebut conformément à toutes les réglementations en vigueur.
- Le produit peut être mis au rebut gratuitement.

## 1 Notas importantes

Lea atentamente estas instrucciones y siga las indicaciones, directrices y advertencias incluidas en este manual para asegurarse de que instala, utiliza y mantiene correctamente el producto en todo momento. Estas instrucciones DEBEN conservarse junto con este producto.

Al utilizar el producto, usted confirma que ha leído cuidadosamente todas las instrucciones, directrices y advertencias, y que entiende y acepta cumplir los términos y condiciones aquí establecidos. Usted se compromete a utilizar este producto solo para el propósito y la aplicación previstos y de acuerdo con las instrucciones, directrices y advertencias establecidas en este manual del producto, así como de acuerdo con todas las leyes y reglamentos aplicables. La no lectura y observación de las instrucciones y advertencias aquí expuestas puede causarle lesiones a usted o a terceros, daños en el producto o daños en otras propiedades cercanas. Este manual del producto, incluyendo las instrucciones, directrices y advertencias, y la documentación relacionada, pueden estar sujetos a cambios y actualizaciones. Para obtener información actualizada sobre el producto, visite [documents.dometic.com](http://documents.dometic.com).

## 2 Documentación relacionada



Las instrucciones de montaje y de uso detalladas están disponibles en línea en [gr.dometic.com/beiugW](http://gr.dometic.com/beiugW).

## 3 Indicaciones de seguridad



### ¡ADVERTENCIA! Riesgo de electrocución

El incumplimiento de estas advertencias podría acarrear la muerte o lesiones graves.

- > El aparato debe ser instalado por una persona técnicamente cualificada y siguiendo las instrucciones de montaje de Dometic.
- > No ponga el aparato en funcionamiento si presenta desperfectos visibles.
- > Si el cable de alimentación de este aparato está dañado, debe ser sustituido por el fabricante, un técnico de mantenimiento autorizado o una persona con una cualificación similar para evitar posibles peligros.
- > Solo el personal cualificado puede realizar reparaciones en el dispositivo. Las reparaciones realizadas incorrectamente pueden generar situaciones de considerable peligro.
- > Al colocar el aparato, asegúrese de que el cable de suministro eléctrico no se haya quedado atrapado o esté dañado.
- > No coloque varias tomas o suministros de corriente portátiles detrás del aparato.
- > Enchufe el aparato en tomas que garanticen una conexión correcta, sobre todo cuando sea necesario poner a tierra el aparato.
- > No coloque vapores ni líquidos inflamables cerca del aparato.



### ¡ADVERTENCIA! Peligro de incendio

El incumplimiento de estas advertencias podría acarrear la muerte o lesiones graves.

- > El centro de bebidas tiene que poder desenchufarse de la red eléctrica después de ser instalado. Esto puede conseguirse haciendo que el enchufe quede accesible o montando un interruptor en el cableado fijo de acuerdo con las normas de cableado.

- > El refrigerante del circuito de refrigeración es muy inflamable. En caso de daños en el circuito de refrigeración:
  - Desconecte el aparato.
  - Evite el fuego abierto y las chispas.
  - Ventile bien la habitación.
- > Para neveras con refrigerante R600a:
  - El circuito de refrigeración contiene una pequeña cantidad de refrigerante compatible con el medio ambiente, pero inflamable. No daña la capa de ozono ni aumenta el efecto invernadero. Toda fuga de refrigerante puede incendiarse.
  - No utilice ni almacene la nevera en espacios cerrados en los que no haya circulación de aire o solo muy poca.



### **¡ADVERTENCIA! Peligro de explosión**

El incumplimiento de estas advertencias podría acarrear la muerte o lesiones graves.

No guarde en el aparato sustancias con peligro de explosión tales como atomizadores con gas.



### **¡ADVERTENCIA! Riesgo para la salud**

El incumplimiento de estas advertencias podría acarrear la muerte o lesiones graves.

- > Este aparato puede ser utilizado por menores a partir de 8 años y personas con capacidad física, sensorial o mental reducida, o con falta de experiencia y conocimientos, siempre que lo hagan bajo supervisión o hayan recibido instrucciones relativas al uso del mismo de manera segura y entendiendo los riesgos asociados.
- > Los menores de 3 a 8 años pueden introducir productos en el aparato frigorífico y extraerlos.
- > No deje que los niños jueguen con el aparato.
- > Los menores no deberán limpiar ni realizar el mantenimiento de usuario sin la debida supervisión.



### **¡ATENCIÓN! Riesgo de aplastamiento**

El incumplimiento de estas precauciones podría acarrear lesiones moderadas o leves.

No introduzca los dedos por el hueco de las bisagras de la puerta.



### **¡ATENCIÓN! Peligro de lesiones**

El incumplimiento de estas precauciones podría acarrear lesiones moderadas o leves.

Coloque el cable de alimentación de forma que no se tropiece con él.



### **¡AVISO! Peligro de daños**

- > Compruebe que la especificación de tensión indicada en la etiqueta de tipo sea igual a la de la fuente de alimentación.
- > Este aparato no es apto para almacenar sustancias corrosivas o que contengan disolventes.
- > Mantenga siempre limpias las aberturas de desagüe.
- > No abra nunca el circuito de refrigerante.
- > Transporte el aparato siempre en posición vertical.
- > No coloque el aparato cerca de una llama abierta u otra fuente de calor (calefacción, luz solar directa, estufas de gas, etc.).

## **Uso seguro del aparato**



### **¡PELIGRO! Riesgo de electrocución**

El incumplimiento de estas advertencias puede acarrear la muerte o lesiones graves.

No toque los cables sin aislamiento directamente con las manos.



### **¡ADVERTENCIA! Peligro de incendio**

El incumplimiento de estas advertencias podría acarrear la muerte o lesiones graves.

- > Mantenga libres de obstáculos las aberturas de ventilación del aparato y de la estructura en la esté empotrado.
- > No utilice objetos mecánicos u otros medios para acelerar el proceso de descongelación, salvo los recomendados por el fabricante.
- > No dañe el circuito de refrigeración.
- > No utilice ningún dispositivo eléctrico en los compartimentos del aparato a no ser que estén expresamente recomendados por el fabricante.



### **¡ATENCIÓN! Riesgo de electrocución**

El incumplimiento de estas precauciones podría acarrear lesiones moderadas o leves.

- > Antes de poner el aparato en funcionamiento, asegúrese de que el cable de alimentación y la clavija de enchufe estén secos.
- > Desconecte la nevera del suministro de energía eléctrica:
  - antes de realizar cualquier tarea de limpieza o mantenimiento
  - después de cada uso



### **¡ATENCIÓN! Riesgo para la salud**

El incumplimiento de estas precauciones podría acarrear lesiones moderadas o leves.

- > Compruebe que la potencia de refrigeración del aparato sea la adecuada para las bebidas que desea enfriar.
- > Almacene únicamente botellas cerradas y todavía precintadas.
- > Dejar la puerta abierta durante un período prolongado puede producir un incremento considerable de la temperatura en los compartimentos del aparato. Si el aparato se deja vacío durante un tiempo prolongado:
  - Desconecte el aparato.
  - Descongele el aparato.
  - Limpie y seque el aparato.
  - Deje la puerta abierta para evitar que se genere moho dentro del aparato.



### **¡AVISO! Peligro de daños**

- > No sumerja nunca el aparato en agua.
- > Proteja el aparato y los cables contra el calor y la humedad.

## **4 Volumen de entrega**

TE24D

 **fig. 1** en la página 3

TE24F

 **fig. 2** en la página 3

## **5 Uso previsto**

La nevera está diseñada exclusivamente para almacenar bebidas y controlar su temperatura. Se puede utilizar como nevera móvil de uso exterior.

Esta nevera no está diseñada para utilizarse como aparato de libre instalación.

La nevera no es adecuada para:

- Congelación de productos alimenticios
- Almacenamiento de alimentos
- Medicamentos y otros productos médicos
- Instalación en vehículos
- Instalación en barcas, yates o barcos
- Almacenar sustancias corrosivas o sustancias que contengan disolventes
- Uso comercial o minorista

Este refrigerador solo es apto para el uso previsto y la aplicación de acuerdo con estas instrucciones.

Este manual proporciona la información necesaria para la correcta instalación y/o funcionamiento del refrigerador. Una instalación deficiente y/o un uso y mantenimiento inadecuados conllevan un rendimiento insatisfactorio y posibles fallos.

Este producto solo es apto para el uso previsto y la aplicación de acuerdo con estas instrucciones.

Este manual proporciona la información necesaria para la correcta instalación y/o funcionamiento del producto. Una instalación deficiente o un uso y mantenimiento inadecuados conllevan un rendimiento insatisfactorio y posibles fallos.

El fabricante no se hace responsable de ninguna lesión o daño en el producto ocasionados por:

- Una instalación, un montaje o una conexión incorrectos, incluido un exceso de tensión
- Un mantenimiento incorrecto o el uso de piezas de recambio distintas de las originales proporcionadas por el fabricante
- Modificaciones realizadas en el producto sin el expreso consentimiento del fabricante
- Uso con una finalidad distinta de la descrita en las instrucciones

Dometic se reserva el derecho de cambiar la apariencia y las especificaciones del producto.

## 6 Instalación y funcionamiento

### Dimensiones del producto

> TE24F

 **fig. 3** en la página 4

### Montaje del asa



**NOTA** Deje el aparato en posición vertical durante 24 h antes de conectarlo a la fuente de alimentación.

> **TE24F** Monte el asa.

 **fig. 4** en la página 5

> **TE24D** Monte el asa.

 **fig. 5** en la página 6

### Colocación del estante

> Coloque los soportes para los estantes (solo para los modelos TE 24F):

 **fig. 6** en la página 7

## Instalación

> Instalación:

 **fig. 7 en la página 8**

> Observancia de las distancias de instalación:

 **fig. 8 en la página 9**

> Instalación de los soportes antivuelco:

 **fig. 9 en la página 10**

> Conexión:

 **fig. 10 en la página 11**

> Ajuste de las patas:

 **fig. 11 en la página 12**

> Bloqueo/desbloqueo del aparato (solo para los modelos TE 24F):

 **fig. 12 en la página 13**

## Enciéndalo

> Encendido:

 **fig. 13 en la página 14**

> Bloqueo/desbloqueo del panel de control:

 **fig. 14 en la página 14**

> Encendido/apagado de la luz con la puerta abierta:

 **fig. 15 en la página 14**

> Encendido/apagado de la luz de forma permanente:

 **fig. 16 en la página 15**

## Ajustar la temperatura

> Ajuste de la temperatura:

 **fig. 17 en la página 15**

> Cambio de la unidad de temperatura:

 **fig. 18 en la página 16**

## Apagado

> Apagado:

 **fig. 19 en la página 16**

## 7 Eliminación



### ¡ADVERTENCIA! Peligro de incendio

> El refrigerante es altamente inflamable. No abra o dañe el circuito de refrigerante.

- > El aislamiento del aparato contiene un gas aislante (véase la placa de características). No dañe el aislamiento.



**¡ADVERTENCIA! Riesgo de atrapamiento infantil**

Antes de desechar su producto viejo:

- Desmonte la tapa.
- Deje las cestas colocadas en su sitio para impedir que los niños puedan introducirse en el aparato.



Reciclaje del material de embalaje: Si es posible, deseche el material de embalaje en el contenedor de reciclaje adecuado.



Reciclaje de productos con baterías no sustituibles, recargables o fuentes de luz:

- Deseche el producto respetando todas las normativas aplicables.
- El producto podrá desecharse gratuitamente.





TWIN EAGLES

**DOMETIC**

---

**[twineagles.dometic.com](https://twineagles.dometic.com)**

---

**YOUR LOCAL  
DEALER**

**[twineagles.dometic.com/  
pages/showroom-locator](https://twineagles.dometic.com/pages/showroom-locator)**

**YOUR LOCAL  
SUPPORT**

**[twineagles.dometic.com  
/contact](https://twineagles.dometic.com/contact)**

**YOUR LOCAL  
SALES OFFICE**

**[twineagles.dometic.com  
/contact](https://twineagles.dometic.com/contact)**

---

A complete list of Dometic companies, which comprise the Dometic Group, can be found in the public filings of:  
**DOMETIC GROUP AB** • Hemvärnsgatan 15 • SE-17154 Solna • Sweden

2025-03-06

4445104288